

МІНІСТЕРСТВО ОСВІТИ І НАУКИ УКРАЇНИ  
Сумський національний аграрний університет  
Глухівський агротехнічний фаховий коледж Сумського національного  
аграрного університету

## ОСВІТНЬО-ПРОФЕСІЙНА ПРОГРАМА

рівня фахової передвищої освіти  
за спеціальністю 072 «Фінанси, банківська справа та страхування»  
галузі знань 07 «Управління та адміністрування»  
Кваліфікація: «Операціоніст з фінансів і кредиту»

ЗАТВЕРДЖЕНО ВЧЕНОЮ РАДОЮ  
Сумського національного аграрного університету



Голова вченої ради



/ В.І. Ладика /

(протокол № 14 від «25» травня 2020 р.)



Освітньо-професійна програма вводиться

в дію з 1 вересня 2020 р.

Директор інституту  /А.В. Литвиненко/

(наказ №  від «22»  2020 р.)

м. Глухів, 2020 рік

## ПЕРЕДМОВА

Освітньо-професійна програма розроблена робочою групою у складі:

- 1. Горох Наталія Василівна** – заступник директора з навчальної роботи, викладач професійних дисциплін відділення економіки та інформаційних технологій, спеціаліст вищої категорії, старший викладач (керівник робочої групи)
- 2. Коренівська Людмила Вікторівна** – голова циклової комісії викладачів економіки, менеджменту та інформаційних технологій, викладач професійних дисциплін відділення економіки та інформаційних технологій, спеціаліст вищої категорії, старший викладач (член робочої групи)
- 3. Дзекелева Оксана Анатоліївна** – викладач професійних дисциплін відділення економіки та інформаційних технологій, спеціаліст вищої категорії, старший викладач (член робочої групи)
- 4. Лук'яненко Тетяна Сергіївна** – викладач професійних дисциплін відділення економіки та інформаційних технологій, спеціаліст вищої категорії, старший викладач (член робочої групи)
- 5. Серeda Інна Анатоліївна** – викладач професійних дисциплін відділення економіки та інформаційних технологій, спеціаліст другої категорії (член робочої групи)

Рецензії – відгуки зовнішніх стейкхолдерів:

1. Глухівське Управління Державної казначейської служби України.
2. ТББВ №10018/079 Сумська філія АТ «Ощадбанк»
3. ПП «Аграрні інвестиції», м. Глухів

**1. Профіль освітньої програми  
«Фінанси, банківська справа та страхування»**

<b>1 – Загальна інформація</b>	
<b>Повна назва закладу фахової передвищої освіти та структурного підрозділу</b>	ВСП «Глухівський агротехнічний фаховий коледж Сумського національного аграрного університету» Відділення економіки та інформаційних технологій
<b>Ступінь фахової передвищої освіти та назва кваліфікації мовою оригіналу</b>	Фаховий молодший бакалавр Фаховий молодший бакалавр з фінансів, банківської справи та страхування
<b>Офіційна назва освітньої програми</b>	«Фінанси, банківська справа та страхування»
<b>Тип диплому та обсяг освітньої програми</b>	Диплом фахового молодшого бакалавра, одиничний, 180 кредитів ЄКТС Скорочений термін навчання – 120 кредитів ЄКТС
<b>Наявність акредитації</b>	Акредитаційна комісія України, 2015 р. Сертифікат про акредитацію, серія НД №1991074
<b>Цикл/рівень</b>	НРК України – 5 рівень EQF LLL – 5 рівень FQ – ENEA – короткий цикл
<b>Передумови</b>	Наявність базової середньої освіти Наявність профільної середньої освіти
<b>Мова(и) викладання</b>	Українська мова
<b>Термін дії освітньої програми</b>	До 01.07.2025
<b>Інтернет-адреса постійного розміщення опису освітньої програми</b>	<a href="http://gati.snau.edu.ua">http://gati.snau.edu.ua</a>
<b>2 – Мета освітньої програми</b>	
Підготувати фахівця, здатного вирішувати типові та складні професійні завдання і проблеми інноваційного та дослідницького характеру в галузі фінансів, банківської справи та страхування, адаптуватися до роботи за спеціальністю в різних галузях економіки.	
<b>3 – Характеристика освітньої програми</b>	
<b>Предметна область (галузь знань, спеціальність, спеціалізація (за</b>	Галузь знань – 07 «Управління та адміністрування» Спеціальність – 072 «Фінанси, банківська справа та страхування»

<b>наявності))</b>	
<b>Орієнтація освітньої програми</b>	<p>Освітньо-професійна для фахових молодших бакалаврів має прикладну орієнтацію.</p> <p><b>Об'єкт вивчення:</b> теоретичні, методичні, організаційні та практичні засади фінансів, банківської справи і страхування.</p> <p><b>Цілі навчання:</b> реалізація загальних та професійних компетентностей для формування професійних управлінських та виробничих функцій майбутнього фахівця, здатного розв'язувати складні спеціалізовані завдання та прикладні проблеми у сфері фінансів, банківської справи та страхування.</p> <p><b>Теоретичний зміст предметної області:</b> ґрунтується на поняттях, категоріях, теоріях і концепціях фінансів, банківської справи та страхування, які виникають у процесі господарської діяльності підприємств і пов'язані з формуванням власних і залучених коштів, їх використанням на фінансування витрат і інвестицій підприємства, утворенням і розподілом отриманого прибутку.</p>
<b>Основний фокус освітньої програми та спеціалізації</b>	<p>Освітньо-професійна програма є основою для отримання спеціальної освіти в галузі управління та адміністрування зі спеціальності 072 «Фінанси, банківська справа та страхування».</p> <p>Ключові слова: фінанси, фінанси підприємств, банківські операції, страхування, фінансовий ринок.</p>
<b>Особливості програми</b>	<p>Програма передбачає надання фундаментальних теоретичних знань та практичних навичок в галузі фінансів, банківської справи та страхування. Орієнтована на глибоку практичну професійну підготовку фахівців, здатних до швидкої адаптації на робочому місці у будь-якій галузі економіки, творчого застосування здобутих умінь і навичок. Розвиває перспективи підготовки фахівців з фінансів, банківської справи та страхування. Виконується в активному дослідницькому середовищі.</p>
<b>4 – Придатність випускників до працевлаштування та подальшого навчання</b>	
<b>Придатність до працевлаштування</b>	<p>Освітньо-професійна програма підготовки фахових молодших бакалаврів забезпечує здобуття компетентностей, необхідних для роботи на посадах: фінансист, бухгалтер, фінансовий менеджер, фінансовий аналітик, технік з планування, аудитор,</p>

	контролер, економіст, статист, консультант на підприємствах приватної та державної форм власності, співробітник банку, працівник державної фіскальної служби, обліковий фахівець страхової компанії, фахівець державних фондів соціального страхування, фахівець Пенсійного фонду, фахівець державного казначейства, фахівець державної фінансової інспекції, фахівець органів місцевого самоврядування, митний інспектор, інспектор фіскальної служби, інспектор з експорту.
<b>Подальше навчання</b>	Можливість продовження освіти за початковим (короткий цикл) та першим (бакалаврським) рівнями вищої освіти. Набуття додаткових кваліфікацій в системі освіти для дорослих, у тому числі післядипломної освіти.
<b>5 – Викладання та оцінювання</b>	
<b>Викладання та навчання</b>	Студентоцентроване навчання, проблемно-орієнтоване навчання, дистанційне навчання, самонавчання, навчання на основі досліджень та ін. Викладання проводиться у вигляді: лекцій (класичних та інтерактивних з використанням ІКТ-технологій), занять на виробництві, практичних занять, лабораторних робіт, самостійного навчання, індивідуальних занять.
<b>Оцінювання</b>	Система оцінювання включає проведення семестрових екзаменів та заліків, захист курсових робіт, навчальних та виробничої практик, державну атестацію у формі кваліфікаційного іспиту. Чотирибальна шкала оцінювання («відмінно», добре», «задовільно», «незадовільно»).
<b>6 – Програмні компетентності</b>	
<b>Інтегральна компетентність</b>	Здатність розв'язувати складні задачі і проблеми у галузі професійної діяльності.
<b>Загальні компетентності (ЗК)</b>	<b>ЗК1.</b> Здатність до абстрактного мислення, фундаментального аналізу та синтезу на основі логічних аргументів.
	<b>ЗК2.</b> Здатність застосовувати отримані знання на практиці.
	<b>ЗК3.</b> Здатність планувати діяльність та раціонально використовувати час.
	<b>ЗК4.</b> Здатність спілкуватися рідною та іноземною мовами як усно, так і письмово.
	<b>ЗК5.</b> Навички використання інформаційних і комунікаційних технологій.

	<p><b>ЗК6.</b> Здатність здобувати нові знання протягом життя.</p>
	<p><b>ЗК7.</b> Здатність генерувати нові ідеї, креативно мислити, ініціативність та активність.</p>
	<p><b>ЗК8.</b> Здатність працювати в команді.</p>
	<p><b>ЗК9.</b> Здатність оцінювати та забезпечувати якість робіт, що виконуються.</p>
	<p><b>ЗК10.</b> Здатність демонструвати розуміння основ охорони праці та безпеки життєдіяльності та застосовувати їх.</p>
<p><b>Фахові компетентності спеціальності (ФК)</b></p>	<p><b>ФК1.</b> Здатність використовувати математичний інструментарій для дослідження економічних процесів, розв'язання прикладних економічних та оптимізаційних завдань в сфері фінансів.</p>
	<p><b>ФК2.</b> Здатність досліджувати тенденції розвитку економіки за допомогою економічного аналізу, робити узагальнення стосовно оцінки прояву окремих явищ, які властиві сучасним процесам в фінансових системах.</p>
	<p><b>ФК3.</b> Вміння використовувати теоретичний та методичний інструментарій фінансової, економічної, математичної, статистичної, правової та інших наук для діагностики стану фінансових систем.</p>
	<p><b>ФК4.</b> Здатність використовувати базові знання і практичні навички у сфері монетарного, фіскального регулювання та регулювання фінансового ринку.</p>
	<p><b>ФК5.</b> Здатність проводити фінансовий аналіз господарської діяльності підприємства з метою прийняття управлінських рішень.</p>
	<p><b>ФК6.</b> Здатність здійснення облікових процедур із застосуванням спеціалізованих інформаційних систем і комп'ютерних технологій у сфері фінансів, банківської справи та страхування.</p>
	<p><b>ФК7.</b> Здатність здійснювати контроль господарської діяльності як функції управління підприємством з метою забезпечення його ефективного функціонування, оцінки результатів роботи, виконання планів, визначення порушень прийнятих норм і стандартів, підвищення відповідальності.</p>
	<p><b>ФК8.</b> Здатність опановувати та усвідомлювати інформацію щодо сучасного стану і тенденцій розвитку фінансових систем.</p>
	<p><b>ФК9.</b> Здатність до застосування різних форм і методів бухгалтерського обліку на підприємствах та в</p>

	комерційних банках.
	<b>ФК10.</b> Здатність до складання фінансової, податкової, статистичної та спеціальної звітності, передбаченої стандартами бухгалтерського обліку і законодавством України.
	<b>ФК11.</b> Володіння методикою реєстрації облікової інформації на різних стадіях та за різними напрямками обліку в установах державного сектору.
	<b>ФК12.</b> Здатність формувати інформаційне середовище щодо створення і використання систем обробки економічної інформації в різних галузях народного господарства України. Здатність до застосування систем автоматизації обліку у сфері фінансів, банківської справи та страхування.
	<b>ФК13.</b> Здатність до розуміння необхідності запровадження систем раціонального використання природних ресурсів і охорони навколишнього середовища.
	<b>ФК14.</b> Здатність здійснювати статистичний аналіз фінансово-господарської діяльності, рівня соціально-економічного розвитку регіону, економічну інтерпретацію одержаних результатів, робити обґрунтовані висновки та прогностичні розрахунки.
	<b>ФК15.</b> Здатність аналізувати причинно-наслідкові механізми економічних явищ та процесів, оцінювати ефективність економічної політики держави.
	<b>ФК16.</b> Здатність підтримувати належний рівень економічних знань та постійно підвищувати свою професійну підготовку у сфері фінансів, банківської справи та страхування.
	<b>ФК17.</b> Здатність здійснювати основні процедури казначейського обслуговування бюджетів.
	<b>ФК18.</b> Здатність аналізувати бюджетну, податкову політику держави, проводити аналіз виконання державного і місцевого бюджетів, складати кошторис доходів і витрат бюджетної установи, робити розрахунок відрахувань підприємств і громадян у державні цільові фонди, оцінювати вплив системи оподаткування на діяльність підприємств і формування доходів бюджету.
<b>7 – Програмні результати навчання</b>	
	<b>ПРН1.</b> Розуміння сутності та принципів розвитку суспільства, природи і мислення. Знання і уміння

	<p>оперувати філософськими категоріями та поняттями.</p> <p><b>ПРН2.</b> Розуміння культурологічних питань сучасності з позицій вшанування традицій і звичаїв свого народу та культурного надбання людства. Здатність аналізувати історичні події та процеси.</p> <p><b>ПРН3.</b> Виконувати техніко-економічні розрахунки планових показників, проводити техніко-економічний аналіз планів, розробляти заходи по підвищенню ефективності виробництва і кращого використання фінансових ресурсів.</p> <p><b>ПРН4.</b> Знання теорії та методології інформатики, інформаційно-комунікаційного простору, інформації соціальних комунікацій. Здатність використовувати оргтехніку, прикладне програмне забезпечення відповідно до виду діяльності, документально оформляти управлінське рішення.</p> <p><b>ПРН5.</b> Здатність використовувати механізми функціонування грошей в ринковій економіці та принципів кредитування, а також володіння методами аналізу й оцінки грошової та кредитної політики в Україні.</p> <p><b>ПРН6.</b> Уміння усного та письмового спілкування державною мовою. Уміння використовувати невербальні засоби комунікації.</p> <p><b>ПРН7.</b> Уміння проводити моніторинг змін у законодавстві, орієнтуватися у нормативних актах, щоб забезпечувати правомірність рішень.</p> <p><b>ПРН8.</b> Володіти та застосовувати знання іноземної мови для формування ділових паперів і спілкування у професійній діяльності.</p> <p><b>ПРН9.</b> Вміти пояснювати інформацію, ідеї, проблеми, рішення та власний досвід фахівцям та нефахівцям у фінансовій області.</p> <p><b>ПРН10.</b> Формувати й аналізувати фінансову, податкову і статистичну звітність підприємств, установ, організацій та інтерпретувати отриману інформацію для прийняття управлінських рішень.</p> <p><b>ПРН11.</b> Показати належний рівень знань у сфері фінансів, банківської справи та страхуванні, розуміння принципів фінансової науки.</p> <p><b>ПРН12.</b> Визначати напрями підвищення ефективності формування фінансових ресурсів, їх розподілу та контролю використання на рівні держави та підприємств різних організаційно-</p>
--	---



	<p>правових форм власності</p> <p><b>ПРН13.</b> Застосовувати сучасне інформаційне та програмне забезпечення, володіти інформаційними технологіями у сфері фінансів, банківської справи та страхуванні.</p> <p><b>ПРН14.</b> Володіти базовими знаннями фундаментальних розділів математики в обсязі, необхідному для застосування економіко-математичних методів у обраній професії.</p> <p><b>ПРН15.</b> Дотримуватися здорового способу життя, виявляти турботу про здоров'я і безпеку життєдіяльності співробітників, прагнення до збереження навколишнього середовища.</p> <p><b>ПРН16.</b> Уміння проводити моніторинг змін у законодавстві, орієнтуватися у нормативних актах, щоб забезпечувати правомірність рішень.</p> <p><b>ПРН17.</b> Виявляти та аналізувати ключові характеристики фінансових систем, оцінювати їх взаємозв'язки з національними та світовими економіками.</p> <p><b>ПРН18.</b> Виконувати контрольні функції у сфері фінансів, банківської справи та страхування.</p> <p><b>ПРН19.</b> Вміти нести відповідальність за результати професійної діяльності у сфері фінансів, банківської діяльності та страхуванні.</p> <p><b>ПРН 20.</b> Виконувати професійні функції у сфері фінансів.</p>
<b>8 – Ресурсне забезпечення реалізації освітньої програми</b>	
<b>Кадрове забезпечення</b>	<ul style="list-style-type: none"> <li>- Наявність вищої освіти першого (бакалаврського) та другого (магістерського) рівнів з відповідної спеціальності.</li> <li>- Підвищення кваліфікації (120 годин протягом 5-и років).</li> <li>- Атестація педагогічних працівників не рідше одного разу на 5 років.</li> </ul> <p>Можливе залучення представників виробництва до освітнього процесу.</p>
<b>Матеріально-технічне забезпечення</b>	<p>Для теоретичної підготовки використовуються:</p> <ul style="list-style-type: none"> <li>- Навчальні кабінети ЗФПВО</li> <li>- Спеціалізовані лабораторії ЗФПВО</li> <li>- Комп'ютерні лабораторії ЗФПВО</li> </ul> <p>Можливе проведення занять на виробництві.</p> <p>Практична підготовка проводиться:</p> <ul style="list-style-type: none"> <li>- На базі ЗФПВО (спеціалізовані лабораторії,</li> </ul>

	<p>майстерні, цехи, дільниці тощо)</p> <ul style="list-style-type: none"> <li>- На базі підприємств, установ та організацій України</li> <li>- На базі агропромислових формувань інших країн</li> </ul>
<b>Інформаційне та навчально-методичне забезпечення</b>	<ul style="list-style-type: none"> <li>- Бібліотека</li> <li>- Читальна зала</li> <li>- Електронна читальна зала</li> <li>- Підручники</li> <li>- Посібники</li> <li>- Довідкова література</li> <li>- Періодичні фахові видання</li> <li>- Навчально-методичні комплекси</li> <li>- Спеціалізоване програмне забезпечення</li> <li>- Веб-сайт ЗФПВО</li> </ul>
<b>9 – Академічна мобільність</b>	
<b>Національна кредитна мобільність</b>	На основі двосторонніх договорів між ЗФПВО та іншими ВНЗ України.
<b>Міжнародна кредитна мобільність</b>	На основі двосторонніх договорів між ЗФПВО та іноземними навчальними закладами-партнерами.
<b>Навчання іноземних здобувачів вищої освіти</b>	Можливе після вивчення ними курсу української мови.

## 2. Перелік компонент освітньо-професійної програми та їх логічна послідовність

### 2.1. Перелік компонент ОПП

Код н/д	Компоненти освітньо-професійної програми (навчальні дисципліни, курсові проекти (роботи), практики, кваліфікаційна робота)	Кількість кредитів	Форма підсумкового контролю
1	2	3	4
<b>Дисципліни, що формують загальні компетентності</b>			
<b>Обов'язкові навчальні дисципліни</b>			
ОЗК 1.	Культурологія	1,5	Залік
ОЗК 2.	Основи правознавства	1,5	Залік
ОЗК 3.	Історія України	2	Екзамен
ОЗК 4.	Українська мова (за професійним спрямуванням)	3	Залік
ОЗК 5.	Основи філософських знань	2	Екзамен
ОЗК 6.	Соціологія	1,5	Залік
ОЗК 7.	Іноземна мова (за професійним спрямуванням)	5	Екзамен
ОЗК 8.	Фізичне виховання	2	Залік
ОЗК 9.	Економічна теорія	1,5	Екзамен
ОЗК 10.	Вища математика	3	Екзамен
ОЗК 11.	Вступ до спеціальності	1,5	Залік
ОЗК 12.	Політична економія	1,5	Екзамен
ОЗК 13.	Інформатика і комп'ютерна техніка	3	Залік
ОЗК 14.	Статистика	2	Залік
ОЗК 15.	Економіка підприємства	3	Екзамен
ОЗК 16.	Фінанси підприємств	2	Залік
ОЗК 17.	Бухгалтерський облік	4	Залік
ОЗК 18.	Екологія	3,5	Залік
<b>Загальний обсяг</b>		<b>43,5</b>	
<b>Дисципліни, що формують спеціальні (професійні, фахові) компетентності</b>			
<b>Обов'язкові навчальні дисципліни</b>			
ОСК 1.	Банківські операції	4,5	Екзамен
ОСК 2.	Податкова система	4	Залік, екзамен
ОСК 3.	Фінанси	4	Екзамен
ОСК 4.	Гроші і кредит	4	Екзамен
ОСК 5.	Бюджетна система	3	Екзамен
ОСК 6.	Облік і звітність у комерційних банках	3	Екзамен
ОСК 7.	Страхові послуги	3	Залік
ОСК 8.	Інформаційні системи і технології в фінансах	5	Екзамен

<b>Загальний обсяг</b>		<b>30,5</b>	
<b>Вибіркові навчальні дисципліни</b>			
ВСК 1.	Вибіркова дисципліна	3/90	Залік
ВСК 2.	Вибіркова дисципліна	3/90	Залік
ВСК 3.	Вибіркова дисципліна	3/90	Залік
ВСК 4.	Вибіркова дисципліна	3/90	Залік
ВСК 5.	Вибіркова дисципліна	3/90	Залік
ВСК 6.	Вибіркова дисципліна	3/90	Залік
ВСК 7.	Вибіркова дисципліна	3/90	Екзамен
ВСК 8.	Вибіркова дисципліна	3/90	Екзамен
ВСК 9.	Вибіркова дисципліна	3/90	Екзамен
ВСК 10.	Вибіркова дисципліна	3/90	Екзамен
<b>Загальний обсяг</b>		<b>30</b>	
<b>Загальний обсяг:</b>			
• <b>Обов'язкових навчальних дисциплін</b>		<b>74</b>	
• <b>Вибіркових навчальні дисципліни</b>		<b>30</b>	
<b>Навчальна практика</b>		10	
<b>Виробнича практика</b>		2	
<b>Разом</b>		<b>12</b>	
<b>Екзаменаційна сесія</b>		4	
<b>ЗАГАЛЬНИЙ ОБСЯГ ОСВІТНЬО-ПРОФЕСІЙНОЇ ПРОГРАМИ (без загальноосвітньої підготовки)</b>		<b>120</b>	

### Перелік дисциплін за вибором студента

№	Компоненти освітньої програми (навчальні дисципліни)	Мінімальна кількість кредитів/годин	Форма підсумкового контролю
1	Безпека життєдіяльності та основи охорони праці/ Охорона праці в галузі	3/90	Залік
2	Казначейська справа/ Основи фінансової грамотності	3/90	Залік
3	Банківська система/ Академічне письмо	3/90	Залік
4	Економічний аналіз/ Аналіз господарської діяльності	3/90	Залік
5	Фінансовий облік/ Економіка праці та соціально-трудова відносини	3/90	Екзамен
6	Планування та організація діяльності підприємства/ Фінансове право	3/90	Екзамен
7	Маркетинг/ Основи менеджменту та маркетингу	3/90	Залік
8	Фінансовий ринок/ Ринок цінних паперів	3/90	Залік
9	Контроль і ревізія/ Основи наукових досліджень	3/90	Екзамен

## 2.2. Структурно-логічна схема ОПІ

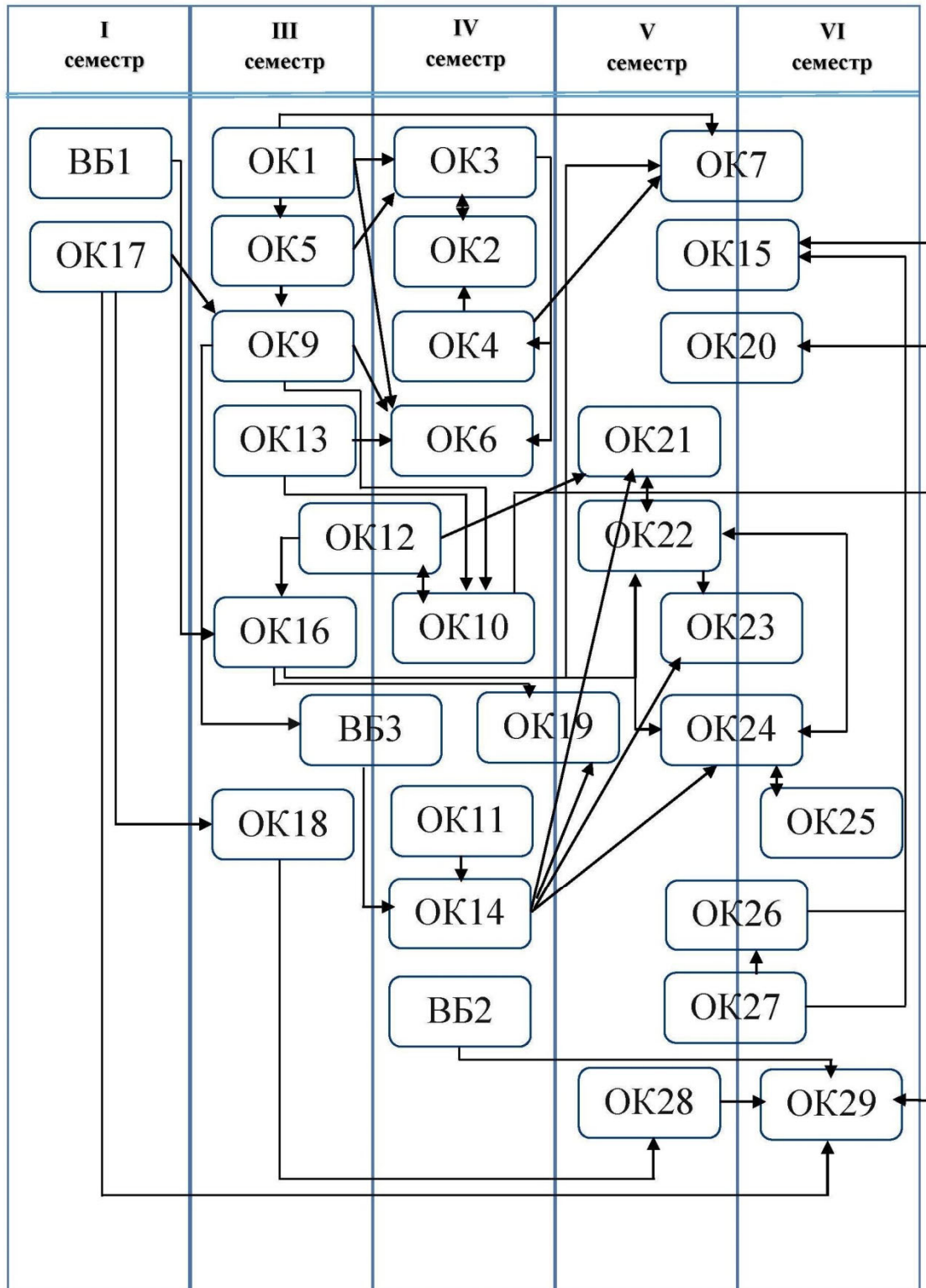

### **3. Форма атестації здобувачів вищої освіти**

Атестація здобувачів фахової передвищої освіти освітньо-професійної програми «Фінанси, банківська справа та страхування» здійснюється у формі кваліфікаційного іспиту та завершується видачею документа встановленого зразка з присвоєнням кваліфікації фахового молодшого бакалавра з фінансів, банківської справи та страхування.

Кваліфікаційний іспит передбачає оцінювання результатів навчання, визначених освітньо-професійною програмою «Фінанси, банківська справа та страхування».

Атестація здійснюється відкрито і публічно.

### **4. Вимоги до наявності внутрішньої системи забезпечення якості фахової передвищої освіти**

У ВСП «Глухівський агротехнічний фаховий коледж Сумського національного аграрного університету» функціонує внутрішня система забезпечення якості фахової передвищої освіти, яка включає:

1) визначення та оприлюднення політики, принципів та процедур забезпечення якості фахової передвищої освіти, що інтегровані до загальної системи управління коледжем, узгоджені з його стратегією і передбачають залучення внутрішніх та зовнішніх заінтересованих сторін;

2) визначення і послідовне дотримання процедур розроблення освітньо-професійних програм;

3) здійснення за участю здобувачів освіти моніторингу та періодичного перегляду освітньо-професійних програм;

4) забезпечення дотримання вимог правової визначеності, оприлюднення та послідовного дотримання нормативних документів коледжу, що регулюють усі стадії підготовки здобувачів фахової передвищої освіти (прийом на навчання, організація освітнього процесу, визнання результатів навчання, переведення, відрахування, атестація тощо);

5) забезпечення релевантності, надійності, прозорості та об'єктивності оцінювання, що здійснюється у рамках освітнього процесу;

6) визначення та послідовне дотримання вимог щодо компетентності педагогічних (науково-педагогічних) працівників, застосовування чесних і прозорих правил прийняття на роботу та безперервного професійного розвитку персоналу;

7) забезпечення необхідного фінансування освітньої та викладацької діяльності, а також адекватних та доступних освітніх ресурсів і підтримки здобувачів фахової передвищої освіти;

8) забезпечення збирання, аналізу і використання відповідної інформації для ефективного управління освітньо-професійними програмами та іншою діяльністю закладу;

9) забезпечення публічної, зрозумілої, точної, об'єктивної, своєчасної та легкодоступної інформації про діяльність закладу та всі освітньо-професійні програми, умови і процедури присвоєння ступеня фахової передвищої освіти та кваліфікацій;

10) забезпечення дотримання академічної доброчесності працівниками закладу фахової передвищої освіти та здобувачами фахової передвищої освіти, у тому числі створення і забезпечення функціонування ефективної системи запобігання та виявлення академічного плагіату та інших порушень академічної доброчесності, притягнення порушників до академічної відповідальності;

11) періодичне проходження процедури зовнішнього забезпечення якості фахової передвищої освіти;

12) залучення здобувачів фахової передвищої освіти та роботодавців як повноправних партнерів до процедур і заходів забезпечення якості освіти;

13) забезпечення дотримання студентоорієнтованого навчання в освітньому процесі;

14) здійснення інших процедур і заходів, визначених законодавством, установчими документами коледжу або відповідно до них.

## **5. Перелік нормативних документів**

1. Закон України від 01.07.2014 р. № 1556-VII «Про вищу освіту» // Відомості Верховної Ради України. – 2014. – № 37-38. – <http://zakon5.rada.gov.ua/laws/show/1556-18>.
2. Закон України від 05.09.2017 р. № 2145-VIII «Про освіту» // Відомості Верховної Ради України. – 2017. – № 38-39. – <https://zakon.rada.gov.ua/laws/show/2145-19>
3. Закон України від 05.09.2017 р. № 2745-VIII «Про фахову передвищу освіту» // Відомості Верховної Ради України. – 2019. – № 30. – <https://zakon.rada.gov.ua/laws/show/2745-19>
4. Постанова Кабінету Міністрів України від 29.04.2015 р. № 266 «Про затвердження переліку галузей знань і спеціальностей, за якими здійснюється підготовка здобувачів вищої освіти». – <https://zakon.rada.gov.ua/laws/show/ru/266-2015-p>
5. Національний класифікатор України: «Класифікатор професій» ДК003:2010. – <https://zakon.rada.gov.ua/rada/show/va327609>
6. Лист Міністерства освіти і науки України від 28.04.2017 р. № 1/9-239.

**6. Матриця відповідності програмних компетентностей  
компонентам освітньо-професійної програми**

	ЗК 1	ЗК 2	ЗК 3	ЗК 4	ЗК 5	ЗК 6	ЗК 7	ЗК 8	ЗК 9	ЗК 10	ФК 1	ФК 2	ФК 3	ФК 4	ФК 5	ФК 6	ФК 7	ФК 8	ФК 9	ФК 10	ФК 11	ФК 12	ФК 13	ФК 14	ФК 15	ФК 16	ФК 17	ФК 18	
ОК 1	+		+		+	+	+	+	+	+																			
ОК 2	+		+		+	+	+	+	+	+																			
ОК 3	+		+		+	+	+	+	+	+																			
ОК 4	+	+	+	+	+	+	+	+	+	+																			
ОК 5	+		+		+	+	+	+	+	+																			
ОК 6	+		+		+	+	+	+	+	+																			
ОК 7	+	+	+	+	+	+	+	+	+	+																			
ОК 8	+	+	+			+	+	+	+	+																			
ОК 9	+	+	+		+	+	+	+	+	+																+			
ОК 10	+	+	+			+	+	+	+	+	+																		
ОК 11	+	+		+		+	+	+	+	+																+	+		
ОК 12	+	+	+		+	+	+	+	+	+						+				+		+							
ОК 13	+	+	+		+	+	+	+	+	+	+	+								+				+					
ОК 14	+	+	+	+	+	+	+	+	+	+	+	+	+		+							+				+	+		



	3К 1	3К 2	3К 3	3К 4	3К 5	3К 6	3К 7	3К 8	3К 9	3К 10	ФК 1	ФК 2	ФК 3	ФК 4	ФК 5	ФК 6	ФК 7	ФК 8	ФК 9	ФК 10	ФК 11	ФК 12	ФК 13	ФК 14	ФК 15	ФК 16	ФК 17	ФК 18	
OK 15	+	+	+		+	+	+	+	+	+	+	+								+		+				+			
OK 16	+	+	+	+	+	+	+	+	+	+	+		+	+						+		+					+		
OK 17	+	+			+		+		+	+	+													+		+	+		
OK 18	+	+	+		+	+	+	+	+	+														+		+	+		
OK 19	+	+	+	+	+	+	+	+	+	+	+		+	+						+	+		+			+	+		
OK 20	+	+	+		+		+			+	+	+			+												+	+	
OK 21	+	+	+	+	+	+	+	+	+	+	+					+					+		+			+	+		
OK 22	+	+	+	+	+	+		+	+	+	+									+	+	+				+	+		
OK 23	+	+	+	+	+	+	+	+	+	+	+							+	+							+	+		
OK 24	+	+	+	+	+	+	+	+	+	+	+	+	+								+					+	+		+
OK 25	+	+	+	+	+	+	+	+	+	+	+											+				+	+	+	
OK 26	+	+	+	+		+	+	+	+	+	+	+														+	+		+
OK 27	+	+		+	+	+		+	+	+	+	+											+			+	+		
OK 28	+	+	+			+		+	+	+	+	+														+	+		
OK 29	+	+	+			+		+	+	+	+	+																	
OK 30	+	+	+					+	+	+	+											+							

	ЗК 1	ЗК 2	ЗК 3	ЗК 4	ЗК 5	ЗК 6	ЗК 7	ЗК 8	ЗК 9	ЗК 10	ФК 1	ФК 2	ФК 3	ФК 4	ФК 5	ФК 6	ФК 7	ФК 8	ФК 9	ФК 10	ФК 11	ФК 12	ФК 13	ФК 14	ФК 15	ФК 16	ФК 17	ФК 18	
ВБ 1	+			+		+	+	+	+	+		+			+														
ВБ 2	+	+	+	+	+	+	+	+	+	+	+	+			+										+	+	+	+	
ВБ 3	+	+	+	+	+	+	+	+	+	+	+	+			+									+	+	+	+	+	
ВБ 4	+	+	+	+	+	+	+	+	+	+	+	+			+									+	+	+	+	+	
ВБ 5	+	+	+	+						+		+			+											+	+		
ВБ 6	+	+	+	+	+	+	+	+				+			+	+								+	+	+	+		
ВБ 7	+	+	+	+	+	+	+	+	+	+		+			+										+	+	+		

**4. Матриця забезпечення програмних результатів навчання (ПРН)  
відповідними компонентами освітньо-професійної програми**

	ПРН 1	ПРН 2	ПРН 3	ПРН 4	ПРН 5	ПРН 6	ПРН 7	ПРН 8	ПРН 9	ПРН 10	ПРН 11	ПРН 12	ПРН 13	ПРН 14	ПРН 15	ПРН 16	ПРН 17	ПРН 18	ПРН 19	ПРН 20
ОК 1		+													+					
ОК 2																	+			
ОК 3		+															+			
ОК 4						+														
ОК 5	+																			
ОК 6															+		+			
ОК 7								+												
ОК 8																				
ОК 9									+											
ОК 10														+						
ОК 11									+											
ОК 12				+																
ОК 13																			+	
ОК 14										+										
ОК 15						+				+		+				+				
ОК 16						+				+	+	+				+				
ОК 17																		+	+	+
ОК 18															+				+	+
ОК 19				+		+	+			+	+					+			+	+
ОК 20									+		+								+	+
ОК 21				+						+	+		+			+			+	+
ОК 22						+	+			+	+					+			+	
ОК 23						+	+			+	+					+			+	+
ОК 24						+	+			+	+					+			+	+
ОК 25						+				+	+					+			+	+
ОК 26							+				+	+							+	+
ОК 27					+						+								+	+
ОК 28											+		+		+					
ОК 29											+		+		+					
ОК 30					+		+			+	+		+		+				+	+
ВБ 1																				
ВБ 2											+		+					+	+	+
ВБ 3			+								+		+						+	

ББ 4		+		+	+						+	+	+	+	+				+	+
ББ 5		+									+	+	+							+
ББ 6			+	+							+	+	+		+				+	+
ББ 7			+	+							+	+	+	+	+				+	+